

RACORES ANTI-LATIGAZO PARA CENTRALES/ MÓDULOS

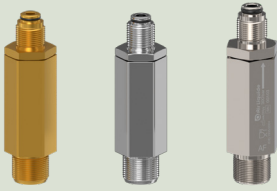

- Conector anti-vibración con filtro
- Montaje sobre entrada de central o módulo
- Adecuado para gases puros y gases industriales
- En acero inox o en latón

Láser, Laboratorio y análisis, Bebidas, Proceso industriales

Aplicación

Diseñado para la puesta en marcha:

Gases neutros de calidad industrial, Gases puros

Diseñado para:

Conexión de flexible o pigtailes a centrales Air Liquide

Especificación

Presiones de operación 300 bar

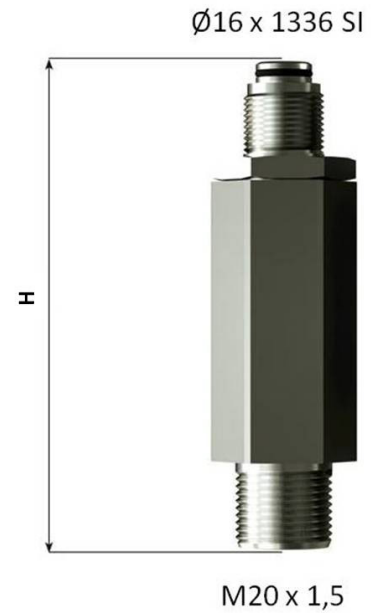

Conexión

Conexión de entrada: M20 x 1,5 macho

Producto

Referencia	Nombre corto	Conexión de entrada	Puerto de salida	Materia
145034	FITTING AF + FILTER ECOGAZ 21,7 W LH		Ø 16x1,336 SI M	
19331	RACOR AF + FILTRE M20X1,5 M LATON	M 20x1,5 M	Ø 16x1,336 SI M	Latón
189207	RACOR AF + FILTRE M20X1.5 FOOD	M 20x1,5 M	Ø 16x1,336 SI M	
132302	FITTING AF NPT 3/8 M - M20X1,5 M	CF 6mm	Ø 16x1,336 SI M	
16413	RACOR AF + FILTRE M20X1,5 M LAITON-NI	M 20x1,5 M	Ø 16x1,336 SI M	Latón niquelado

Opciones

	Referencia	Designación larga
	189207	Racor Antiretorno + Filtro *Entrada M20x1,5 M *Salida Ø 16x1,336 SI M Latón-Cr FOOD